

1.1 Umluftkühleinsätze nach Bäckernorm

Kühleinsatz mit bündiger Auslage mit Einhängerahmen
Auslage ist horizontal und schräg stellbar

Präsentation von Snacks/Frucht- und gefüllten Kuchen

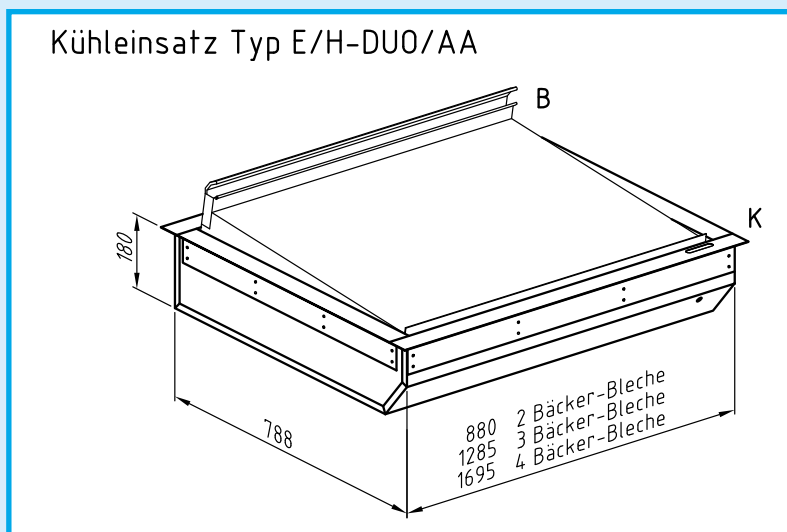

Technische Kurzbeschreibung

- Einbauabmessungen entsprechend Zeichnung
- Auslage bündig und geneigt 5° zu stellen
- Sichtflächen in Edelstahl Struktur Leinen
- Randeinfassung auch lose lieferbar
- Innenwanne in Edelstahl mit umlaufender 45°-Hygienephase
- Außenwanne Stahlblech, verzinkt
- Beschichteter Verdampfer für sichere Kühlleistung mit Lift
- Expansionsventil R 134a und Lüftereinheit mit Trafo montiert
- TKT-Zweifühlertechnik für Dauerbetrieb bei steckerfertiger Ausführung

Größe	Externe Kälte Artikel-Nummer	Steckerfertig Artikel-Nummer	Kälteleistung bei VT = -10 °C	Elektrischer Anschlußwert	Größere Typen auf Anfrage
2 BB	7000012501	7010012501	450 W	230 V/500 W	
3 BB	7000022501	7010022501	620 W	230 V/700 W	
4 BB	7000032501	7010032501	880 W	230 V/950 W	

Bei Umgebungsbedingungen von 25 °C und 60% rel. Luftfeuchte und einen dreiseitig geschlossenen Glasaufsatz wird auf der Auslage <+7 °C eingehalten wenn die Waren entsprechend vorgekühlt sind.

Optionen: HD-Schlauchbrause
UVC-Entkeimungsmodul
Auslage 20 oder 40 mm tiefergelegt

1.1 Umluftkühleinsätze nach Bäckernorm

Technisches Maßblatt für

Kühleinsatz Typ E/H-DUO/AA

