

1.1 Umluftkühleinsätze nach Bäckernorm

Aufbaukühleinsatz mit bündiger Auslage ohne Einhängerahmen
Auslage ist horizontal und schräg stellbar

Präsentation vorzugsweise von Snacks/Frucht- und gefüllten Kuchen

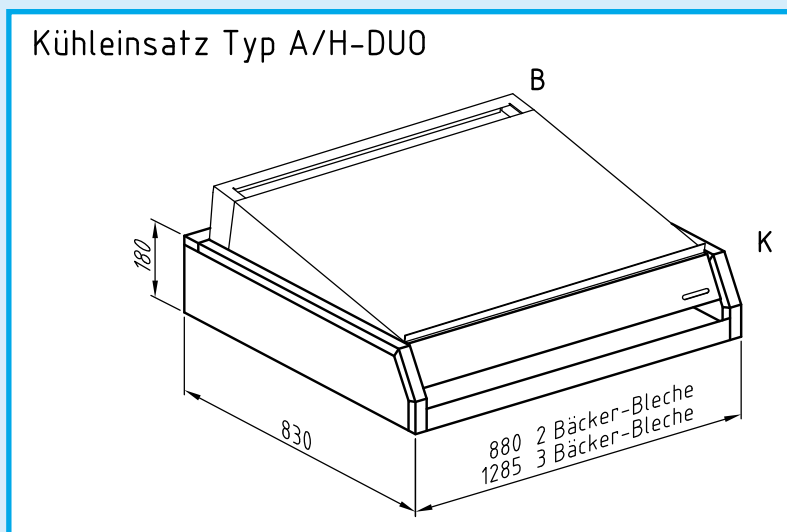

Technische Kurzbeschreibung

- Einbauabmessungen entsprechend Zeichnung
- Korpushöhe 180 mm
- Auslage bündig und geneigt 5° zu stellen
- Sichtflächen in Edelstahl Struktur Leinen
- Innenwanne in Edelstahl
- Außenwanne Stahlblech, verzinkt
- Beschichteter Verdampfer für sichere Kühlleistung
- Expansionsventil R 134a und Lüftereinheit mit Trafo montiert
- TKT-Zweifühlertechnik für Dauerbetrieb bei steckerfertiger Ausführung

Größe	Externe Kälte Artikel-Nummer	Steckerfertig Artikel-Nummer	Kälteleistung bei VT = -10 °C	Elektrischer Anschlußwert	Größere Typen auf Anfrage
2 BB	7180010101	7190010101	450 W	230 V/500 W	
3 BB	7180020101	7190020101	620 W	230 V/700 W	

Bei Umgebungsbedingungen von 25 °C und 60% rel. Luftfeuchte und einen dreiseitig geschlossenen Glasaufsatz wird auf der Auslage <+7 °C eingehalten wenn die Waren entsprechend vorgekühlt sind.

Optionen: HD-Schlauchbrause
 UVC-Entkeimungsmodul

1.1 Umluftkühleinsätze nach Bäckernorm

Technisches Maßblatt für

Aufsatzkühlung Typ A/H-DUO

